

ACUERDO MEDIANTE EL CUAL SE DAN A CONOCER LAS REGLAS DE OPERACIÓN DEL PROGRAMA PARA EL DESARROLLO DE LAS INDUSTRIAS DE ALTA TECNOLOGÍA (PRODIAT), PARA EL EJERCICIO FISCAL 2012.

(Publicado en el Diario Oficial de la federación el 23 de diciembre de 2011)

Al margen un sello con el Escudo Nacional, que dice: Estados Unidos Mexicanos.- Secretaría de Economía.

Con fundamento en los artículos 28, último párrafo de la Constitución Política de los Estados Unidos Mexicanos; 34 de la Ley Orgánica de la Administración Pública Federal; 4 de la Ley Federal de Procedimiento Administrativo; 28 y 32 de la Ley de Planeación; 75, 77 y 78 de la Ley Federal de Presupuesto y Responsabilidad Hacendaria; 33 y 34 del Decreto de Presupuesto de Egresos de la Federación para el Ejercicio Fiscal 2012; 175, 176, 177, 178, 180 y 181, último párrafo del Reglamento de la Ley Federal de Presupuesto y Responsabilidad Hacendaria; 3, 5, fracción XVI y 23, fracciones II, III, IV y VIII del Reglamento Interior de la Secretaría de Economía, y

CONSIDERANDO

Que el artículo 28, último párrafo de la Constitución Política de los Estados Unidos Mexicanos, señala que se podrán otorgar apoyos con recursos federales a actividades que sean prioritarias, cuando éstas sean generales, de carácter temporal y no afecten las finanzas de la Nación;

Que es prioridad establecida en el Plan Nacional de Desarrollo 2007-2012, Eje 2, Objetivo 5, potenciar la productividad y competitividad de la economía mexicana para lograr un crecimiento económico sostenido y acelerar la creación de empleos;

Que el Programa Sectorial de Economía 2007-2012 en su Línea Estratégica 4.1.2, establece impulsar el escalamiento de la producción hacia manufacturas de alto valor agregado;

Que es necesario continuar con la eliminación de obstáculos al crecimiento de la producción y la productividad de la economía, derivados de lo que técnicamente se conoce como fallas de mercado, particularmente mediante instrumentos o programas que contribuyan a resolver fallas de coordinación entre agentes de las cadenas productivas a las que pertenecen las empresas que realizan actividades de alta tecnología, propicien derramas de información que permitan a los inversionistas potenciales reconocer áreas de oportunidad en segmentos específicos del mercado, contribuyan a resolver el problema de costos hundidos que pueden presentarse en el proceso de mejoramiento de capacidades productivas y se constituyen en barreras que obstaculizan la realización de proyectos de inversión y en general resuelvan externalidades diversas;

Que el Programa para el Desarrollo de las Industrias de Alta Tecnología (PRODIAT), es una estrategia institucional del Gobierno Federal para contribuir a impulsar la competitividad de los sectores de alta tecnología, que toma en cuenta la necesidad de atender las fallas de mercado que obstaculizan el desarrollo e impiden el crecimiento de la producción, el empleo y la productividad en la industria, y que considera necesario intervenir temporalmente en proyectos para propiciar que el beneficio social se alcance en los casos en que el beneficio privado resulte insuficiente;

Que la coordinación institucional y vinculación de acciones busca potenciar el impacto de los recursos, fortalecer la cobertura de las acciones, explotar la complementariedad y reducir gastos administrativos. Por ello, es la intención de la Secretaría de Economía establecer los mecanismos de coordinación necesarios para garantizar que el PRODIAT no se contraponga, afecte o presente duplicidades con otros programas o acciones del Gobierno Federal;

Que el Presupuesto de Egresos de la Federación vigente, contempla erogaciones del Ramo 10 Economía, para el PRODIAT, y

Que con el propósito de seguir contando con un mecanismo que asegure la aplicación eficiente, eficaz, oportuna, equitativa y transparente de los recursos públicos asignados a la atención de fallas de mercado, se expide el siguiente:

Acuerdo

Unico.- Se dan a conocer las Reglas de Operación del Programa para el Desarrollo de las Industrias de Alta Tecnología (PRODIAT), para el ejercicio fiscal 2012.

REGLAS DE OPERACION DEL PROGRAMA PARA EL DESARROLLO DE LAS INDUSTRIAS DE ALTA TECNOLOGIA (PRODIAT), PARA EL EJERCICIO FISCAL 2012 OBJETIVOS

1.- El Programa para el Desarrollo de las Industrias de Alta Tecnología (PRODIAT) tiene como objetivo general impulsar el crecimiento de las ventas, producción, empleo, valor agregado, productividad y competitividad de las industrias de alta tecnología, por medio del otorgamiento de apoyos de carácter temporal para la realización de proyectos que atiendan fallas de mercado.

2.- Son objetivos específicos del PRODIAT:

- I.** Apoyar la capacitación especializada en las industrias de alta tecnología, adicional a la que resulta de un mercado sin intervención;
- II.** Impulsar la certificación de las capacidades del capital humano;
- III.** Estimular la realización de estudios asociados a la aplicación industrial de productos y procesos innovadores;
- IV.** Promover la realización de estudios para aumentar la eficiencia en las decisiones de compra de maquinaria, insumos y servicios de alta especialización;
- V.** Facilitar el acceso a información especializada de la situación actual en los mercados y de sus tendencias tecnológicas, productivas y de demanda;
- VI.** Contribuir a resolver fallas de coordinación que afectan la productividad entre las empresas, entre las instituciones académicas y de investigación, y entre las empresas y estas últimas, y

VII. Realizar otras acciones que sean necesarias para remediar las fallas de mercado que obstaculizan el crecimiento de la producción, el empleo, la productividad y la competitividad de las empresas de las Industrias de Alta Tecnología.

DEFINICIONES

3.- Para efectos del presente Acuerdo, se entenderá por:

I. Apoyos: Los subsidios temporales que el Gobierno Federal otorga por conducto de la Secretaría de Economía, en los términos del Presupuesto de Egresos de la Federación vigente, a quienes resulten Beneficiarios;

II. Asimetrías de información: Situación en que una de las partes en una transacción tiene información relevante que la otra no, lo que puede llevar a que exista selección adversa;

III. Beneficiarios: La población objetivo cuyos proyectos sean aprobados por el Consejo Directivo;

IV. Consejo Directivo: El Consejo Directivo del PRODIAT;

V. Convenio de Colaboración: Instrumento jurídico que será suscrito entre la Secretaría de Economía, por conducto de la DGIPAT, en el que se establecerá el proyecto a desarrollar y los montos de apoyo a otorgar por parte de la Secretaría de Economía;

VI. CONEVAL: Consejo Nacional de Evaluación de la Política de Desarrollo Social;

VII. Costo hundido: Conjunto de gastos realizados por los agentes económicos que por su naturaleza no pueden ser recuperados;

VIII. Criterios de Selección: Características de los Proyectos que corresponden a los objetivos del PRODIAT y a los mecanismos establecidos para alcanzarlos, que por lo tanto los hacen susceptibles de recibir apoyo;

IX. DGIPAT: La Dirección General de Industrias Pesadas y de Alta Tecnología de la Secretaría de Economía;

X. Eficacia del proyecto: Capacidad de un proyecto para atender una falla de mercado de manera que tenga asociado un impulso al crecimiento de las ventas, producción, empleo, valor agregado, productividad y competitividad de las industrias de alta tecnología;

XI. Eficiencia de un proyecto: Medida de la cantidad de recursos utilizados en la ejecución de un proyecto para alcanzar el objetivo planteado. La eficiencia aumenta a medida que, dado un resultado, los costos y los recursos utilizados disminuyen;

XII. Empresa: Unidad de control y decisión que utiliza diferentes insumos para producir bienes o servicios;

XIII. Externalidad: Efecto económico colateral de las acciones de unas personas sobre otras, que no se expresan en un precio, es decir, que son externos al mercado;

XIV. Derramas de Información: Esparcimiento de conocimiento o información hacia agentes que no participaron en su generación;

XV. Falla de mercado: Suministro ineficiente de un bien o servicio, que provoca niveles de inversión que no optimizan el beneficio económico para la sociedad. Pueden consistir en lo que en la terminología técnica de la ciencia económica se conoce como: fallas de coordinación, derramas de información, costos hundidos o externalidades diversas, que justifican la intervención del gobierno para propiciar que el beneficio social se alcance en los casos en que el beneficio privado resulte insuficiente para alcanzarlo;

XVI. Falla de coordinación: Circunstancia en la que dos o más agentes económicos, con base en información, pueden mejorar su situación sin empeorar la de otros participantes en el mercado;

XVII. Industrias de Alta Tecnología: Las clasificadas en los subsectores 333, 334, 335 y 336 del Sistema de Clasificación Industrial de América del Norte (SCIAN);

XVIII. Manual de Evaluación de Alineamiento con los Objetivos del PRODIAT: Instrumento de evaluación de los proyectos que proporciona un indicador del grado de cumplimiento con los objetivos del PRODIAT;

XIX. PROMEXICO: Fideicomiso al que se refiere el Decreto por el que se ordena la constitución del Fideicomiso Público considerado Entidad Paraestatal denominado ProMéxico, publicado en el Diario Oficial de la Federación el 13 de junio de 2007;

XX. Proveedores de primer nivel: Las personas físicas con actividad empresarial y las personas morales que suministran insumos, partes, componentes o servicios especializados, de manera directa a los productores de bienes finales;

XXI. Proyecto: Conjunto de acciones que lleva a cabo la población objetivo, con el propósito de atender fallas de mercado que obstaculizan la competitividad de las empresas de alta tecnología;

XXII. Proyecto estratégico: Un proyecto que atiende más de una falla de mercado y que tiene un impacto significativo en más de un eslabón de la cadena de valor y/o en más de uno de los sectores indicados en la Regla 5 de estas Reglas;

XXIII. SCIAN: Sistema de Clasificación Industrial de América del Norte, establecido mediante acuerdo publicado en el Diario Oficial de la Federación el 10 de julio de 2009;

XXIV. SE: La Secretaría de Economía, y

XXV. SSIC: La Subsecretaría de Industria y Comercio de la SE.

PRESUPUESTO DESTINADO AL PRODIAT

4.- Los apoyos del PRODIAT se aplicarán bajo los criterios de objetividad, equidad, transparencia, publicidad, selectividad, oportunidad, eficiencia y temporalidad, así como factibilidad e impacto socioeconómico del proyecto, procurando en todo momento que sea canalizado a través de medios eficaces y eficientes.

Del total de recursos aprobados al PRODIAT, los gastos asociados a la operación, supervisión y evaluación del programa no serán mayores al 4.61%.

La DGIPAT preverá la coordinación con otras instituciones para evitar la duplicidad en el otorgamiento de los apoyos y, en su caso, en la reducción de gastos administrativos.

Los recursos presupuestales del PRODIAT estarán sujetos a las disponibilidades presupuestarias, y a los resultados y beneficios económicos obtenidos según la evaluación que lleve a cabo la SSIC.

COBERTURA Y POBLACION OBJETIVO

5.- El PRODIAT tiene cobertura nacional y su Población Objetivo es:

Grupo I: Las personas físicas con actividad empresarial y personas morales constituidas conforme a la legislación mexicana, que realizan actividades clasificadas en los siguientes subsectores definidos en el SCIAN:

333 Fabricación de maquinaria y equipo,

334 Fabricación de equipo de computación, comunicación, medición y de otros equipos, componentes y accesorios electrónicos,

335 Fabricación de equipo de generación eléctrica y aparatos y accesorios eléctricos, y

336 Fabricación de equipo de transporte y partes para vehículos automotores;

Grupo II: Los organismos empresariales constituidos por las personas del Grupo I de esta regla;

Grupo III: Los proveedores de primer nivel de las personas del Grupo I de esta regla, y

Grupo IV: Las instituciones académicas y de investigación y desarrollo, los organismos públicos, privados o mixtos sin fines de lucro, siempre que desarrollen proyectos para el Grupo I, mediante convenios u otros instrumentos jurídicos.

REQUISITOS DE ELEGIBILIDAD

6.- Serán elegibles para acceder a los Apoyos del PRODIAT, sin discriminación alguna, la Población Objetivo establecida en la Regla 5 del presente ordenamiento que reúnan los requisitos siguientes:

I. Estén al corriente de sus obligaciones fiscales, conforme al artículo 32-D del Código Fiscal de la Federación, presentando opinión conforme a las disposiciones aplicables de la Resolución Miscelánea Fiscal vigente;

II. No estén recibiendo apoyos de otros programas federales que impliquen sustituir su aportación o duplicar apoyos;

III. Tratándose de Beneficiarios de ejercicios fiscales anteriores de este u otros fondos o programas, estén al corriente de las obligaciones a su cargo, lo cual será verificado por la DGIPAT, y

IV. En el caso de que la Población Objetivo definida en los Grupos III y IV, estén vinculados con entes del Grupo I mediante convenios u otros instrumentos jurídicos pertinentes.

7.- Bajo ningún concepto podrán ser Beneficiarios de los Apoyos del PRODIAT los servidores públicos de la SE, de las Secretarías de Desarrollo Económico o su equivalente de las Entidades Federativas, así como sus cónyuges o parientes consanguíneos y las demás personas que al efecto se refieran en las legislaciones federal y estatal aplicables en materia de responsabilidades de los servidores públicos.

CRITERIOS DE SELECCION

8.- Los criterios de selección con los que el Consejo Directivo evaluará y, en su caso, aprobará los proyectos presentados, serán los siguientes:

I. Alineación a los objetivos del PRODIAT;

II. Número y tipo de las fallas de mercado que se atiendan con el Proyecto;

III. Eficacia y eficiencia en la atención de la falla de mercado, considerando los recursos solicitados. Durante 2012, la DGIPAT definirá un indicador para medir las fallas de mercado; y

IV. Efecto sobre indicadores cuantitativos.

La selección de los proyectos se hará con base en la aplicación de un algoritmo que pondera la atención a las distintas fallas de mercado previsto en el Anexo F de estas Reglas.

El evaluador directo del proyecto no conocerá la razón social o nombre de la persona a la que pertenece dicho proyecto.

CARACTERISTICAS DE LOS APOYOS

9.- El PRODIAT otorgará Apoyos para el desarrollo y ejecución de Proyectos observando las siguientes disposiciones:

I. El porcentaje máximo de apoyo por proyecto será del 50 por ciento del costo total del proyecto, excepto cuando se trate de los proyectos señalados en la siguiente fracción;

II. Tratándose de proyectos estratégicos, el Consejo Directivo podrá autorizar apoyos por hasta el 70 por ciento del costo total del proyecto, a petición expresa del beneficiario y por recomendación de la DGIPAT, y

III. Los rubros específicos de gasto y montos máximos por rubro serán los que se indican a continuación:

Rubro temático 1

Asistencia técnica, capacitación y otros servicios relacionados para reducir el riesgo y los costos hundidos asociados a la capacitación y consultorías especializadas en la aplicación industrial de productos y procesos innovadores.

Conceptos específicos	Hasta un monto total de apoyo	Restricciones
1. Cursos para la formación y capacitación especializada de capital humano en la aplicación industrial de productos y procesos innovadores.	\$108,000.00	Por curso por persona, se tomará en cuenta el nivel de especialización
2. Consultoría especializada en aplicación industrial de productos y procesos innovadores.	\$2,158,000.00	Por proyecto; se tomará en consideración el objetivo de la consultoría así como su complejidad
3. Adquisición y/o pago de regalías y/o licencias por tecnología, únicamente el pago inicial.	\$539,000.00	Por proyecto
4. Gastos asociados a la protección de la propiedad intelectual.	\$162,000.00	Por proyecto
5. Gastos asociados a la transferencia tecnológica.	\$1,077,000.00	Por proyecto
6. Innovación de productos, y/u organizacionales.	\$1,077,000.00	Por proyecto

Rubro temático 2

Asistencia técnica, para aumentar la eficiencia en las decisiones de compra de maquinaria, insumos y servicios de alta especialización.

Conceptos específicos	Hasta un monto total de apoyo	Restricciones
1. Consultoría especializada en materia de tecnologías disponibles e implementación	\$2,158,000.00	Por proyecto se tomará en consideración el objetivo de la consultoría así como su complejidad
2. Estudios de diagnóstico y prospectiva	\$1,079,000.00	Por estudio
3. Estudios para identificar insumos con demanda elevada	\$2,158,000.00	Por estudio
4. Estudios para identificar capacidades tecnológicas y de manufactura	\$2,158,000.00	Por estudio
5. Consultorías para aumentar la eficiencia en las decisiones de compra	\$3,237,000.00	Por estudio
6. Estudios de mercado	\$3,232,000.00	Por estudio

Rubro temático 3

Acceso y recursos para obtener información especializada de la situación actual en los mercados, y de sus tendencias tecnológicas, productivas y de demanda.

Conceptos específicos	Hasta un monto total de apoyo	Restricciones
1. Desarrollo de Portales en Internet que contengan información de la situación actual en los mercados, y de sus tendencias tecnológicas, productivas y de demanda, así como de las capacidades de la industria, los centros de investigación y las instituciones educativas.	\$1,079,000.00	Por portal
2. Estudios de diagnóstico y prospectiva.	\$1,079,000.00	Por estudio
3. Estudios para identificar insumos con demanda elevada.	\$2,158,000.00	Por estudio
4. Estudios de mercado.	\$3,237,000.00	Por estudio
5. Otros rubros límite equiparables por analogía.	\$519,000.00	Por concepto

IV. Todos los estudios financiados con los Apoyos otorgados por el PRODIAT se harán públicos en la página de la SE;

V. Todas las erogaciones efectuadas deberán estar directamente relacionadas con el objetivo del mismo;

VI. El Consejo Directivo determinará el monto aprobado por Proyecto considerando el grado de intervención que es necesaria para resolver la falla de mercado de que se trate, así como su impacto en los objetivos del PRODIAT;

VII. En ningún caso los Apoyos del PRODIAT, ni las aportaciones del Beneficiario, ni otras aportaciones, podrán otorgarse y/o utilizarse para:

a) El pago de pasivos;

b) El pago de actividades administrativas (sueldos, salarios u honorarios asimilables a sueldos, o cualquier figura que implique una estructura administrativa);

c) La construcción o adquisición de bienes raíces;

d) El pago de servicios para la operación, tales como gastos por arrendamiento, energía eléctrica, telefonía, agua, impuestos, materiales y suministros, y

e) La adquisición de maquinaria y equipo.

VIII. Se deberán presentar al menos tres cotizaciones para la selección de los proveedores por cada uno de los componentes del proyecto, para que el Consejo Directivo pueda aprobar la solicitud de apoyo;

En el caso de proveedores únicos deberá justificarse, pudiendo requerirse al Beneficiario documentación que lo corrobore, presentando cartas de posibles abastecedores explicando las razones por las que no pueden proporcionar el bien o servicio;

IX. No podrán realizarse aportaciones en especie. El monto de las aportaciones del PRODIAT, del Beneficiario o de terceros, deberá determinarse considerando lo anterior;

X. Todas las erogaciones con cargo a los Apoyos serán posteriores a la fecha de notificación de su autorización por parte del Consejo Directivo;

XI. La comprobación de los recursos deberá estar a nombre del Beneficiario correspondiente. En el caso de los Proyectos en donde empresas relacionadas y/o asociadas actúen como proveedores, los precios de las transacciones podrán ser determinados conforme a los métodos dispuestos en el artículo 216 de la Ley del Impuesto sobre la Renta, y

XII. La suma de los Apoyos otorgados a un Beneficiario no podrá exceder de 4.5 millones de pesos.

10.- El PRODIAT no podrá otorgar Apoyos a un mismo Proyecto por más de tres años, salvo aquellos que por su naturaleza y a juicio del Consejo Directivo requieran un plazo mayor.

Lo anterior no implica que se puedan comprometer recursos de ejercicios fiscales posteriores, por lo que en todos los casos, la Solicitud de Apoyo deberá ser presentada por ejercicio fiscal y con apego a las disposiciones presupuestales vigentes.

DERECHOS Y OBLIGACIONES

11.- Los Beneficiarios tendrán los siguientes derechos:

I. Recibir con oportunidad los Apoyos para la realización de los Proyectos aprobados por el Consejo Directivo, y

II. Recibir asesoría por parte de la DGIPAT, para la correcta aplicación de los recursos comprometidos.

12.- Son obligaciones de los Beneficiarios:

I. Suscribir el Convenio de Colaboración con la SE por conducto de la DGIPAT previo al otorgamiento de los Apoyos del PRODIAT, conforme a lo previsto en las presentes Reglas de Operación y el Anexo D;

- II.** Abrir en una institución bancaria establecida en territorio nacional, una cuenta productiva específica, para el depósito y manejo de los apoyos del PRODIAT;
- III.** Cumplir con los tiempos, indicadores, entregables, compromisos y lineamientos generales y particulares del Proyecto aprobado por el Consejo Directivo;
- IV.** Aplicar eficientemente los Apoyos otorgados, en estricto apego al objetivo del proyecto, a los montos autorizados, a las presentes Reglas de Operación y las demás disposiciones aplicables, así como conservar los documentos originales, conforme a las disposiciones fiscales vigentes, que comprueben el ejercicio y gasto de dichos Apoyos;
- V.** Entregar a la DGIPAT los Reportes de Avance de forma trimestral y documentación soporte del ejercicio de los recursos, metas, indicadores, entregables y objetivos del Proyecto, dentro de los 10 días hábiles posteriores al término del periodo correspondiente, contados a partir de la fecha de entrega de los recursos, de conformidad con el formato establecido en el Anexo B;
- VI.** Entregar a la DGIPAT, conforme al Anexo B de las presentes Reglas de Operación, el Reporte Final junto con la documentación soporte que acredite la conclusión del proyecto que haya sido objeto del apoyo, dentro de los 20 días hábiles posteriores a la fecha de cierre del Proyecto;
- VII.** Aceptar y facilitar la realización de visitas de supervisión e inspección cuando así lo solicite la SE, la Secretaría de la Función Pública, a través del Organismo Interno de Control en la SE, la SSIC, o cualquier otra autoridad competente, con el fin de verificar la correcta aplicación de los Apoyos otorgados y el cumplimiento de las obligaciones del Beneficiario.

Los beneficiarios podrán ser sujetos de seguimiento de mediano y largo plazo para obtener la información sobre los impactos que se generen en ejercicios fiscales posteriores a la conclusión de cada proyecto;

- VIII.** Notificar a la DGIPAT mediante escrito libre, debidamente justificado y anexando la documentación soporte cualquier modificación que se requiera para el desarrollo del proyecto aprobado con el fin de solicitar, previo a su ejecución, la aprobación del Consejo Directivo;
- IX.** Reintegrar los recursos no utilizados en los rubros aprobados, así como los recursos no aplicados al proyecto o remanentes en la cuenta específica donde se recibió el apoyo del PRODIAT una vez terminado el Proyecto, o en caso de cancelación parcial o total del mismo. El Beneficiario deberá reintegrar éstos más los rendimientos generados a la Tesorería de la Federación conforme a la normatividad aplicable;
- X.** En caso de publicidad o difusión del proyecto, señalar expresamente la participación de la SE a través del PRODIAT, tanto en las acciones de difusión, divulgación y promoción de los proyectos aprobados por el PRODIAT así como en la información de resultados obtenidos, de conformidad con la Regla 39, y
- XI.** En general, cumplir en todos sus términos con lo dispuesto en las presentes Reglas de Operación, el Convenio de Colaboración, el Anexo C, los ordenamientos cuya aplicación sea competencia de la SE y demás disposiciones jurídicas y administrativas aplicables.

SANCIONES

13.- El Consejo Directivo podrá cancelar los Apoyos otorgados a los Beneficiarios y solicitar el correspondiente reintegro de los recursos, cuando incurran en lo siguiente:

- I.** Incumplan cualquier obligación o disposición prevista en las presentes Reglas de Operación, sus Anexos, el Convenio de Colaboración o los demás instrumentos jurídicos que suscriban para el otorgamiento de los Apoyos;
- II.** No apliquen los Apoyos entregados para los fines aprobados o los apliquen inadecuadamente de manera que notoriamente adviertan ineficiencia o deshonestidad;
- III.** No acepten la realización de visitas de supervisión e inspección, cuando así lo soliciten la SE, la SSIC, la Secretaría de la Función Pública o cualquier otra autoridad competente o autorizada, con el fin de verificar la correcta aplicación de los Apoyos otorgados;
- IV.** No entreguen a la DGIPAT la documentación que acredite los avances y la conclusión de los compromisos del proyecto aprobado;
- V.** Presenten información o documentación falsa sobre la aplicación de los recursos y los finiquitos de los rubros apoyados, y
- VI.** Exista reincidencia en cualquiera de las conductas anteriormente señaladas o las acciones u omisiones en que incurra el Beneficiario sean tales que pongan en riesgo el cumplimiento de los objetivos del Proyecto o del PRODIAT.

El reintegro total del Apoyo otorgado por Proyecto sólo será determinado cuando las acciones u omisiones en que incurra el Beneficiario sean tales que pongan en riesgo el cumplimiento de los objetivos del mismo. En su caso, el monto del reintegro parcial será determinado por el Consejo Directivo dependiendo la gravedad del incumplimiento.

Sin perjuicio de lo anterior, el Consejo Directivo podrá requerir al Beneficiario para que, dentro del plazo que se determine, subsane las omisiones o irregularidades detectadas. El Consejo Directivo podrá determinar la cancelación de otros apoyos aprobados al Beneficiario cuando incurra en cualquiera de las causas de incumplimiento.

El Beneficiario deberá reintegrar los montos correspondientes más los rendimientos generados, a la Tesorería de la Federación, dentro de los 30 días naturales posteriores a que se le haga el requerimiento, conforme a los procedimientos aplicables.

En todo caso, la SE se reserva el derecho a ejercer la acción legal pertinente, así como realizar el cobro de los recursos en caso de incumplimiento a los proyectos, el Convenio de Colaboración o los instrumentos jurídicos aplicables. La cancelación de los Apoyos será sin responsabilidad alguna para la SE por los gastos o erogaciones en que el Beneficiario haya incurrido.

INSTANCIA EJECUTORA

14.- La ejecución del PRODIAT estará a cargo de la DGIPAT y del Consejo Directivo.

15.- El Consejo Directivo es responsable de asignar los recursos presupuestarios aprobados para Proyectos del PRODIAT, de conformidad con la normatividad aplicable.

16.- La DGIPAT, por sí misma o a través de las instancias que para estos efectos designe, realizará las actividades de supervisión, evaluación y monitoreo del PRODIAT, y será responsable de dar seguimiento a las acciones de los Beneficiarios tendientes al cumplimiento de sus responsabilidades.

17.- Los Beneficiarios son los responsables del desarrollo material y financiero del Proyecto, así como del cumplimiento de los tiempos y compromisos de los proyectos apoyados y del cumplimiento de las disposiciones legales aplicables, de acuerdo con la Solicitud de Apoyo aprobada por el Consejo Directivo.

18.- El CONSEJO DIRECTIVO estará conformado por los siguientes consejeros:

I. Presidente, que será el titular de la SSIC, y

II. Vocales, que serán los titulares de:

a) Subsecretaría para la Pequeña y Mediana Empresa;

b) Subsecretaría de Competitividad y Normatividad;

c) Subsecretaría de Comercio Exterior;

d) Oficialía Mayor;

e) Dirección General de Industrias Pesadas y de Alta Tecnología de la SSIC;

f) Dirección General de Comercio Interior y Economía Digital de la SSIC;

g) La Coordinación General de Delegaciones Federales de la SE;

h) El Consejo Nacional de Ciencia y Tecnología;

i) PROMEXICO, y

j) La Dirección General de Educación Tecnológica Industrial de la Secretaría de Educación Pública.

Adicionalmente, se invitará de manera permanente a un representante del Organismo Interno de Control en la SE y de la Unidad de Asuntos Jurídicos de la Secretaría, que tendrán voz, sin voto, en las sesiones del Consejo Directivo.

En ausencia del titular de la SSIC, la presidencia estará a cargo del titular de la DGIPAT.

En caso de ausencia de los miembros del CONSEJO DIRECTIVO señalados en la fracción II, incisos a), b), c) y d), podrán designar a un suplente, que deberá ser un servidor público subordinado a ellos con nivel mínimo de Director General Adjunto y para el caso de los

consejeros señalados en los incisos e), f), g), h), i) y j), será un servidor público subordinado a ellos con nivel mínimo de Director de Area.

Las designaciones de los Consejeros suplentes deberán realizarse mediante oficio dirigido al Presidente del CONSEJO DIRECTIVO.

El Consejo Directivo podrá invitar a representantes de otras unidades administrativas de la Secretaría, organismos e instituciones públicas y/o privadas.

19.- El funcionario de la DGIPAT que designe el Presidente del Consejo Directivo fungirá como Secretario Técnico del Consejo Directivo, quien tendrá a su cargo:

- I. Dar seguimiento a los acuerdos adoptados por éste y preparar las actas de las sesiones;
- II. Emitir correspondencia oficial a nombre del Consejo Directivo tratándose de comunicación de resoluciones, respuestas y difusión de información;
- III. Certificar acuerdos del Consejo Directivo y documentación relacionada, y
- IV. Convocar las sesiones del Consejo Directivo y preparar el orden del día.

En caso de ausencia del Secretario Técnico, el Presidente del Consejo Directivo o su suplente podrá designar a otro miembro de la DGIPAT que funja como Secretario Técnico del Consejo Directivo para esa sesión.

20.- El Consejo Directivo:

- I. Sesionará de forma ordinaria una vez cada 3 meses y de manera extraordinaria cuando así se requiera;
- II. Sólo podrá sesionar cuando estén presentes la mayoría de sus miembros o sus suplentes;
- III. Las decisiones y acuerdos del Consejo Directivo se tomarán por mayoría. En caso de empate el presidente tendrá voto de calidad, y
- IV. En ausencia del presidente del Consejo Directivo y del titular de la DGIPAT, las sesiones no podrán llevarse a cabo.

De cada sesión se levantará acta que deberá señalar el sentido de los acuerdos tomados por los miembros con derecho a voto y los comentarios relevantes de cada caso.

La convocatoria a las sesiones deberá ser notificada a los miembros del Consejo Directivo, con al menos 5 días hábiles de anticipación, en el caso de las sesiones ordinarias y, con 3 días hábiles de anticipación, para el caso de las sesiones extraordinarias.

21.- Son facultades y obligaciones del Consejo Directivo:

- I. Evaluar los Proyectos presentados y, en su caso, aprobar los montos de apoyo para los proyectos;

- II. Aprobar las convocatorias para la presentación de solicitudes de Apoyos del PRODIAT;
- III. Analizar y, en su caso, aprobar las modificaciones o prórrogas que soliciten los Beneficiarios a los Proyectos, siempre y cuando éstas no impliquen un incremento del apoyo o afecten el impacto y a la población objetivo acordados, el Consejo Directivo, deberá resolver en el plazo que marca la Ley Federal de Procedimiento Administrativo;
- IV. Autorizar modificaciones necesarias y/o prórrogas cuando se requiera ampliar la vigencia de los Proyectos aprobados, siempre y cuando ésta no implique un incremento del apoyo federal ni comprometa recursos de ejercicios posteriores;
- V. Evaluar el Reporte de Avance y/o Final de los Proyectos y resolver lo conducente;
- VI. Aprobar el Manual de Evaluación de Alineamiento con los Objetivos del PRODIAT y la Guía de Presentación de Proyectos del PRODIAT;
- VII. Delegar facultades a la DGIPAT para resolver sobre asuntos relacionados con la administración y operación del PRODIAT, y
- VIII. En general, todas las facultades y obligaciones necesarias para la consecución de los objetivos del PRODIAT.

INSTANCIA NORMATIVA

22.- La instancia normativa del PRODIAT será la SE por conducto de la SSIC.

Lo no previsto en las presentes Reglas de Operación será resuelto por la SSIC, de conformidad con la legislación aplicable.

23.- La interpretación para efectos administrativos de las presentes Reglas, estará a cargo de la DGIPAT.

INSTANCIA DE SEGUIMIENTO Y VIGILANCIA

24.- El seguimiento y vigilancia del PRODIAT estarán a cargo de la DGIPAT y el Consejo Directivo, para asegurar el buen uso, manejo y destino de los recursos ministrados.

Las instancias mencionadas en el párrafo anterior podrán requerir información y ordenar evaluaciones y visitas para validar la información que se obtenga de los informes que rindan los Beneficiarios especificando las acciones a realizar para llevar a cabo el cumplimiento del mandato.

Las visitas de verificación se apegarán a lo que establece la Ley Federal de Procedimiento Administrativo.

COORDINACION INSTITUCIONAL

25.- La DGIPAT establecerá los mecanismos de coordinación necesarios para que el PRODIAT no se contraponga, afecte, o presente duplicidades con otros programas o acciones del Gobierno Federal, así como potenciar sus efectos y/o cobertura.

26.- Se podrán celebrar convenios con entidades y dependencias de la Administración Pública Federal que operen programas o acciones que contribuyan a lograr los objetivos del PRODIAT.

OPERACION

27.- Posteriormente a la publicación de la(s) Convocatoria(s), la Población Objetivo deberá presentar las Solicitudes de Apoyo para Proyectos en el formato establecido en el Anexo A, en las Delegaciones y Subdelegaciones Federales de la SE, en la DGIPAT o a través de medios remotos. La DGIPAT establecerá el mecanismo operativo para dar trámite a dichas solicitudes.

Cuando exista el interés de por lo menos cinco potenciales beneficiarios y a petición expresa de la Delegación o de la Subdelegación correspondiente, personal de la DGIPAT podrá asistir a proporcionar asesoría a los interesados. Lo anterior deberá solicitarse dentro de la primera mitad de la vigencia de la Convocatoria.

28.- Para acceder a los Apoyos del PRODIAT, los solicitantes deberán presentar ante la DGIPAT la solicitud de apoyo al PRODIAT, la cual deberá ser acompañada con la documentación que acredite el cumplimiento de los Requisitos de Elegibilidad establecidos en la Regla 6.

En caso de que la solicitud no esté debidamente requisitada, la DGIPAT prevendrá al solicitante para que en un plazo de 10 días hábiles subsane las omisiones o complete la información faltante. De no hacerlo en el plazo establecido, se tendrá por desechada la solicitud.

29.- El Consejo Directivo emitirá la resolución que corresponda de las Solicitudes de Apoyo para Proyectos, a más tardar en tres meses una vez cumplidos los Requisitos de Elegibilidad.

30.- El Secretario Técnico del Consejo Directivo hará del conocimiento de los solicitantes, los proyectos que no fueron aprobados, indicando las causas de su rechazo.

31.- Se faculta al Titular de la DGIPAT de la SE a suscribir y llevar el seguimiento de los convenios correspondientes a los Apoyos para Proyectos, por instrucción del Consejo Directivo del PRODIAT.

32.- El Beneficiario deberá acudir a firmar el Convenio de Colaboración dentro de los 20 días hábiles siguientes a la notificación de la aprobación de la Solicitud de Apoyo, apercibido de que si no comparece en dicho término, se le tendrá por desistida su solicitud sin responsabilidad alguna para la SE, la SSIC, los miembros del Consejo Directivo u otras instancias que intervengan en el proceso, debiendo informarse de dicha situación al Consejo Directivo.

AVANCES FISICOS Y FINANCIEROS

33.- La SE enviará a la Cámara de Diputados del H. Congreso de la Unión, por conducto de las comisiones correspondientes, turnando copia a las Secretarías de Hacienda y Crédito Público, de la Función Pública y al CONEVAL, los informes a los que se refiere el artículo 181 del Reglamento de la Ley Federal de Presupuesto y Responsabilidad Hacendaria, en los plazos aplicables.

La SE a través de la DGIPAT, conformará un listado de Beneficiarios y proyectos aprobados por el Consejo Directivo del PRODIAT con el fin de identificar y evitar duplicidades en el otorgamiento de Apoyos del Gobierno Federal.

MONITOREO Y SUPERVISION

34.- La DGIPAT evaluará los Reportes de Avance y Final entregados por los Beneficiarios, respecto al ejercicio de los recursos y la ejecución de los Proyectos, y someterá dicha evaluación al Consejo Directivo para los efectos a los que haya lugar.

En el caso del Reporte Final, el Consejo Directivo resolverá lo conducente en un plazo no mayor a 3 meses.

En caso de que los informes no cumplan con los requisitos, la DGIPAT solicitará al Beneficiario que en un término de 10 días hábiles subsane sus omisiones.

EVALUACION EXTERNA

35.- La SE coordinará la contratación, operación y seguimiento de la evaluación externa del PRODIAT conforme a lo establecido en los Lineamientos Generales para la evaluación de los Programas Federales de la Administración Pública Federal, el Programa Anual de Evaluación y demás disposiciones aplicables.

EVALUACION INTERNA

36.- El PRODIAT contará con los indicadores de resultados y de gestión que se señalan en la Matriz de Indicadores para Resultados (MIR) aprobada por la Secretaría de Hacienda y Crédito Público.

AUDITORIA, CONTROL Y SEGUIMIENTO

37.- Los recursos que la Federación otorga para el PRODIAT, podrán ser revisados por la Secretaría de la Función Pública, la Secretaría de Hacienda y Crédito Público y la Auditoría Superior de la Federación y demás instancias que en el ámbito de sus respectivas atribuciones resulten competentes.

Las responsabilidades administrativas, civiles o penales derivadas de afectaciones a la Hacienda Pública Federal en que, en su caso, incurran los servidores públicos federales o locales, así como los particulares, serán sancionados en los términos de la legislación aplicable.

TRANSPARENCIA

38.- Para garantizar la transparencia en el ejercicio de los recursos, se instrumentarán las siguientes acciones:

I. La DGIPAT publicará en el Diario Oficial de la Federación y en el portal de Internet de la SE la(s) convocatoria(s) para la presentación de solicitudes de apoyo del PRODIAT, previa aprobación del Consejo Directivo;

II. La información de montos y Beneficiarios se publicará en los términos de la Ley Federal de Transparencia y Acceso a la Información Pública Gubernamental y demás disposiciones jurídicas aplicables;

III. Asimismo, la SE publicará en su portal de Internet la Guía de Presentación de Proyectos del PRODIAT que permitirá contar con información para el llenado de la Solicitud de Apoyo del PRODIAT, y

IV. La DGIPAT llevará a cabo labores de difusión y promoción a través de las delegaciones y subdelegaciones federales de la SE, los gobiernos de las entidades federativas y organismos empresariales, entre otros.

39.- En la ejecución de acciones inherentes a la difusión y promoción del PRODIAT, la DGIPAT asegurará que en la papelería, documentación oficial, así como la publicidad y promoción que se adquieran, se incluya la siguiente leyenda: "Este programa es público, ajeno a cualquier partido político. Queda prohibido el uso para fines distintos a los establecidos en el programa."

INCONFORMIDADES, QUEJAS Y DENUNCIAS

40.- Los Beneficiarios del PRODIAT podrán presentar ante la DGIPAT sus inconformidades respecto a la aplicación de las presentes Reglas de Operación, mediante escrito libre en el que señalen los fundamentos de hecho y de derecho que motiven su solicitud. La DGIPAT resolverá lo conducente en un plazo no superior a los 3 meses.

41.- Los Beneficiarios y el público en general podrán presentar por escrito sus quejas y denuncias respecto a la ejecución del PRODIAT y la aplicación de las presentes Reglas de Operación, ante las instancias que a continuación se señalan, bajo el orden siguiente:

I. El Organismo Interno de Control en la SE, y

II. La Secretaría de la Función Pública.

TRANSITORIOS

PRIMERO.- El presente Acuerdo entrará en vigor el 1 de enero de 2012.

SEGUNDO.- Se abroga el Acuerdo por el que se dan a conocer las Reglas de Operación del Programa para el Desarrollo de las Industrias de Alta Tecnología (PRODIAT), para el ejercicio fiscal 2011, publicado en el Diario Oficial de la Federación el 29 de diciembre de 2010.

Los Apoyos otorgados a los Beneficiarios durante la vigencia de las Reglas de Operación referidas en el párrafo anterior se seguirán rigiendo por ellas, en lo que no se opongan a las presentes reglas.

TERCERO.- De conformidad con la Norma Técnica sobre Domicilios Geográficos, emitida por el Instituto Nacional de Estadística y Geografía y publicada en el Diario Oficial de la Federación el 12 de noviembre de 2010, se incluyó en los Anexos A y B de este Acuerdo el modelo de estructura de datos de domicilio geográfico, dando cumplimiento a lo dispuesto por el Oficio

Circular con números 801.1.-276 y SSFP/400/123/2010 emitido por las Secretarías de Hacienda y Crédito Público y de la Función Pública el 18 de noviembre de 2010.

CUARTO.- Para el otorgamiento de los apoyos a la Población Objetivo del presente Programa se analizará la posibilidad de instrumentar un mecanismo de dispersión vía electrónica, mediante el uso de productos bancarios, de conformidad con el artículo 18, fracción XII, del Presupuesto de Egresos de la Federación para el ejercicio fiscal 2012.

QUINTO.- La Secretaría de Economía en cumplimiento al numeral 31 del Programa Nacional Reducción del Gasto Público emitido por la Unidad de Política y Control Presupuestario de la Secretaría de Hacienda y Crédito Público con fecha 12 de marzo de 2010, reduce en al menos 4% los gastos indirectos del PRODIAT para el ejercicio fiscal 2012, lo cual se observa en la Regla 4.

México, D.F., a 14 de diciembre de 2011.- El Secretario de Economía, **Bruno Ferrari García de Alba**.- Rúbrica.

DIRECCION GENERAL DE INDUSTRIAS PESADAS Y DE ALTA TECNOLOGIA

ANEXO A

SOLICITUD DE APOYO PROGRAMA PARA EL DESARROLLO DE LAS INDUSTRIAS DE ALTA TECNOLOGIA (PRODIAT)



"Este programa es público, ajeno a cualquier partido político. Queda prohibido el uso para fines distintos a los establecidos en el programa."

Antes de llenar esta forma lea la sección Consideraciones para su llenado

En caso de contar con el Registro Unico de Personas Acreditadas, no será necesario llenar los campos marcados con un asterisco (*)

Para uso exclusivo de la SE

FOLIO

(CITASE PARA CUALQUIER INFORMACION)

FECHA:	

I	DATOS DEL SOLICITANTE		
1) Nombre, Denominación o Razón Social:*	<input style="width: 100%;" type="text"/>		
2) RFC*	<input style="width: 100%; height: 20px;" type="text"/>		
3) CURP	<input style="width: 100%; height: 20px;" type="text"/>		
4) Domicilio :*	<input style="width: 150px; height: 25px;" type="text"/>	<input style="width: 350px; height: 25px;" type="text"/>	
	Tipo de vialidad	Nombre de vialidad	
	<input style="width: 250px; height: 20px;" type="text"/>	<input style="width: 210px; height: 20px;" type="text"/>	<input style="width: 180px; height: 20px;" type="text"/>
	No. Exterior 1	No. Exterior 2	No. Interior

Tipo de asentamiento	Nombre de Asentamiento
C.P.	Localidad
Municipio	Estado
Entre vialidades	Vialidad posterior
Descripción	

5) Teléfono(s):*

6) Nombre del Representante Legal

7) Correo electrónico:

(Con fundamento en el artículo 35 de la Ley Federal de Procedimiento Administrativo, autorizo la recepción de notificaciones, requerimientos, solicitudes y resoluciones relacionadas al PRODIAT, a la dirección de correo electrónico señalada).

8) Nombre del responsable del proyecto

9) Cargo

10) Indique con una "X" el Grupo de la Población Objetivo al que pertenece

Grupo I. Personas físicas con actividad empresarial y personas morales, que realizan actividades clasificadas en los subsectores definidos del SCIAN.	<input type="checkbox"/>
Grupo II. Los organismos empresariales de las personas a las que se refiere el Grupo I	<input type="checkbox"/>
Grupo III. Los proveedores de primer nivel de las personas a las que se refiere el Grupo I	<input type="checkbox"/>
Grupo IV. Instituciones académicas y de investigación y desarrollo; organismos públicos, privado o mixtos sin fines de lucro, siempre que desarrollen proyectos para el Grupo I.	<input type="checkbox"/>

11) Si señaló el Grupo I, indique a qué sector del SCIAN pertenece:

333: Fabricación de maquinaria y equipo.	<input type="checkbox"/>
334: Fabricación de equipo de computación, comunicación,	<input type="checkbox"/>

	medición y de otros equipos, componentes y accesorios electrónicos.		
	335: Fabricación de equipo de generación eléctrica y aparatos y accesorios eléctricos		
	336: Fabricación de equipo de transporte y partes para vehículos automotores		

II	DATOS DEL PROYECTO
12) Nombre del proyecto (Especifique un nombre que describa con precisión el proyecto).	
<input style="width: 100%; height: 20px;" type="text"/>	
13) Domicilio en el que se desarrollará el proyecto:	
<input style="width: 100%; height: 20px;" type="text"/>	
14) Número total y descripción de etapas del proyecto	
<input style="width: 100%; height: 20px;" type="text"/>	

15) Descripción detallada de la(s) etapa(s) para la que se solicita el apoyo

16) Entregables

17) Objetivo general

18) Metas

19) Fecha de cierre del proyecto

20) Descripción detallada del proyecto

III RUBROS Y CONCEPTOS ESPECIFICOS DE GASTO				
	21) Rubro	22) Concepto específico	23) Monto	24) Entregable
1				
2				
3				
4				
5				

IV APORTACIONES AL PROYECTO							
25) Costo Total		26) Aportación del solicitante		27) Otras aportaciones		28) Aportación que solicita a la SE	
Monto en pesos	%	Monto en pesos	%	Monto en pesos	%	Monto en pesos	%
	100						

V INFORMACION SOBRE EL IMPACTO DEL PROYECTO			
29) Indique con una X la(s) falla(s) de mercado que atiende el Proyecto			
Externalidades		Costos hundidos	
Derramas de información		Falla de coordinación	
Asimetrías de información		Otra (especifique):	
30) Describa el proyecto, su impacto y cómo atiende las fallas de mercado señaladas, de acuerdo con la Guía de Presentación de Proyectos del PRODIAT publicada en el Portal de internet de la Secretaría de Economía.			
<div style="border: 1px solid black; height: 30px; width: 100%;"></div>			

VI	OTROS APOYOS DE LA SECRETARIA DE ECONOMIA		
En caso de haber sido beneficiario de este u otros fondos o programas de la SE indique lo siguiente:			
31) Fondo o programa			
32) Nombre del proyecto			
33) Monto del apoyo (\$)		34) Año	
Manifiesto bajo protesta de decir verdad, que los datos asentados en la presente solicitud son ciertos y verificables en cualquier momento por las autoridades competentes.			
Lugar y fecha	Nombre del Solicitante o Representante Legal	Firma del Solicitante o Representante Legal	

Consideraciones generales para su llenado:

- Esta forma es de libre reproducción y debe llenarse a máquina o a mano con letra de molde legible.
- Debe presentarse en original y copia para el acuse de recibo.
- Se deben respetar las áreas destinadas para uso exclusivo de la SE.
- Si se requiere más espacio para información, podrá usar hojas adicionales y anexarlas al formato, señalando el campo de la información y haciendo referencia de esto en el campo correspondiente.
- La firma del solicitante debe ser autógrafa.
- Esta solicitud debe presentarse en las Delegaciones y Subdelegaciones Federales de la Secretaría de Economía o en las oficinas de la DGIPAT, Insurgentes Sur No. 1940, Colonia Florida, México, D.F., C.P. 01030, Piso 6, en un horario de 9:00 a 14:30 horas, de lunes a viernes.
- El campo 4) relativo al domicilio, deberá llenarse atendiendo las consideraciones señaladas en el Acuerdo por el que se aprueba la Norma Técnica sobre Domicilios Geográficos, publicado por el Instituto Nacional de Estadística y Geografía en el Diario Oficial de la Federación el 12 de noviembre de 2010, y la Guía de Presentación de Proyectos del PRODIAT publicada en el Portal de Internet de la Secretaría de Economía.
- Los campos 10) y 11) deberán llenarse de conformidad con la Población Objetivo y Grupos señalados en las Reglas de Operación del PRODIAT

Protección de Datos Personales

Los datos personales recabados serán protegidos y serán incorporados y tratados en el sistema de datos personales "Registro de prestadores de servicio social y/o prácticas profesionales", con fundamento en lo dispuesto en el Artículo 37 Fracción V del Reglamento Interior de la Secretaría de Economía y cuya finalidad es llevar el control del personal que ingresa a la Secretaría a realizar su servicio social y/o prácticas profesionales, el cual fue registrado en el listado de sistemas de datos personales ante el Instituto Federal de Acceso a la Información Pública (www.ifai.org.mx), y no podrán ser transmitidos a ninguna persona u organismo. La Unidad Administrativa responsable del Sistema de Datos Personales es la Dirección General de Recursos Humanos, y la dirección donde el interesado podrá ejercer los derechos de acceso y corrección ante la misma es la Unidad de Enlace de la Secretaría de Economía, con domicilio en Alfonso Reyes No. 30, planta baja. Colonia Hipódromo Condesa, C.P. 06140, México, D.F., teléfono: 57299100 extensión 11327, correo electrónico contacto@economia.gob.mx.

Trámite al que corresponde el formato: Apoyo del Programa para el Desarrollo de las Industrias de Alta Tecnología (PRODIAT)

Número de Registro Federal de Trámites y Servicios: SE-05-005

Fecha de autorización del formato por parte de la Oficialía Mayor: 05/12/2011

Fecha de autorización del formato por parte de Comisión Federal de Mejora Regulatoria: xxx

Fundamento jurídico-administrativo:

- Acuerdo por el que se dan a conocer las Reglas de Operación del Programa para el Desarrollo de las Industrias

Pesadas y de Alta Tecnología (PRODIAT).

- Ley Federal de Procedimiento Administrativo, artículos 15-A, 16, 17-A, 35

Página 4 de 5

SE-05-005

Documentos anexos:

- Copia de identificación oficial del solicitante o de su representante legal (IFE, pasaporte, cédula profesional o FM3).
- Carta bajo protesta de decir verdad que no se encuentra bajo ninguno de los conceptos señalados a continuación: servidor público de la SSIC, de las Delegaciones o en general de la SE, de las Secretarías de Desarrollo Económico o su equivalente de las Entidades Federativas, así como sus cónyuges o parientes consanguíneos y las demás personas que al efecto se refieran en las legislaciones federal y estatales aplicables en materia de responsabilidades de los servidores públicos.
- Carta bajo protesta de decir verdad de que el solicitante no se encuentra recibiendo apoyos de otros programas federales que impliquen sustituir su aportación o duplicar apoyos, suscrita por el titular o representante legal.
- Copia de cédula del RFC.
- Comprobante de domicilio.
- Respuesta del SAT de Solicitud de no Adeudos Fiscales de conformidad con Regla I.2.1.14. de la "Resolución Miscelánea Fiscal para 2010", publicada en el Diario Oficial de la Federación el 11 de junio de 2010, o la que la sustituya (Art. 32-D del Código Fiscal de la Federación).
- Al menos 3 cotizaciones por cada concepto de gasto para la selección de los proveedores, por cada uno de los componentes del proyecto, o en su caso, justificación de proveedor único.
- En caso de pertenecer a los Grupos III o IV de la Población Objetivo, convenio o instrumento jurídico que le vincule con los entes del Grupo I.

Adicionalmente:

Para personas físicas con actividad empresarial, presentar copia y original para cotejo, de los siguientes documentos:

- Cédula Unica del Registro de Población (CURP).

Para personas morales, presentar copia de los siguientes documentos:

- Identificación Oficial del representante Legal (IFE, Pasaporte, Cédula profesional o FM3).
- Instrumento Público en el que conste la constitución de la empresa conforme a la legislación mexicana y en donde el objeto se refiera a las actividades económicas de alta tecnología establecidas en el PRODIAT (Acta Constitutiva).
- Instrumento Público en el que conste el Poder General para Actos de Dominio o Administración del representante legal, que es la persona con la que se firmará el convenio en el caso de ser aprobado el proyecto.

Tiempo de respuesta: máximo 3 meses

Número telefónico del responsable del trámite para consultas: Teléfono 5229-61-00 extensiones 34003, 34436, 34439, 34452

Número telefónico para quejas:

Organo Interno de Control en la SE

5629-95-52 (directo)

5629-95-00 (conmutador)

Extensiones: 21200, 21210, 21212, 21218 y 21219

Para cualquier aclaración, duda y/o comentario con respecto a este trámite, sírvase llamar al Centro de Contacto Ciudadano: En el Distrito Federal: 2000-2000. 01 800 FUNCION (01 800 3862466). Desde Estados Unidos o Canadá: 1 800 475-2393 Correo electrónico: contactociudadano@funcionpublica.gob.mx

Página 5 de 5

SE-05-005

II	DATOS DEL REPORTE		
5) Marque con una "X" según corresponda			
Reporte de AVANCE	<input type="checkbox"/>	Reporte FINAL	<input type="checkbox"/>
6) Fecha de notificación de autorización de Apoyo	<input type="text"/>		
7) Fecha de cierre del Proyecto	<input type="text"/>		
8) Periodo que abarca el Reporte	<input type="text"/>	al	<input type="text"/>

III	INDICADORES DE DESEMPEÑO	
9) Número de personas capacitadas y certificadas	<input type="text"/>	
10) Número de estudios de innovación y alta especialización	<input type="text"/>	
11) Otros indicadores (especifique):	<input type="text"/>	

IV	EJERCICIO DE LOS APOYOS																			
12) Señale todas las erogaciones con cargo a los Apoyos otorgados por el PRODIAT, con sus respectivos entregables. En su caso, indique documentación soporte.																				
<table border="1" style="width: 100%; border-collapse: collapse;"> <thead> <tr> <th style="width: 40%;">13) Concepto</th> <th style="width: 10%;">14) Rubro</th> <th style="width: 20%;">15) Monto</th> <th style="width: 30%;">16) Soporte documental</th> </tr> </thead> <tbody> <tr><td> </td><td> </td><td> </td><td> </td></tr> <tr><td> </td><td> </td><td> </td><td> </td></tr> <tr><td> </td><td> </td><td> </td><td> </td></tr> </tbody> </table>					13) Concepto	14) Rubro	15) Monto	16) Soporte documental												
13) Concepto	14) Rubro	15) Monto	16) Soporte documental																	
17) En su caso, indique si alguna de estas erogaciones se encuentra en los supuestos previstos en la Regla 9 fracción XI de las Reglas de Operación del PRODIAT																				
<input type="text"/>																				
18) Describa brevemente cómo las erogaciones realizadas se relacionan directamente con el desarrollo y ejecución del Proyecto																				
<input type="text"/>																				
<input type="text"/>																				
<input type="text"/>																				

V	METAS Y OBJETIVOS			

19) Describa el avance o en el cumplimiento de las metas del Proyecto de conformidad con su solicitud y lo aprobado por el Consejo Directivo.

20) De ser necesario, explique las razones por las cuáles no se ha cumplido las metas y objetivos del Proyecto.

Manifiesto bajo protesta de decir verdad, que los datos asentados en el presente formato son ciertos y verificables en cualquier momento por las autoridades competentes.

Lugar y fecha

Nombre del Beneficiario o Representante Legal

Firma autógrafa del Beneficiario o Representante Legal

Consideraciones generales para su llenado:

- Esta forma es de libre reproducción y debe llenarse a máquina o a mano con letra de molde legible.
- Debe presentarse en original y copia para el acuse de recibo.
- Se deben respetar las áreas destinadas para uso exclusivo de la SE.
- Si se requiere más espacio para información, podrá usar hojas adicionales y anexarlas al formato, haciendo referencia de esto en el campo correspondiente.
- La firma del Beneficiario o representante legal, debe ser autógrafa.
- Este informe deberá presentarse en las oficinas de la DGIPAT, Insurgentes Sur No. 1940, Colonia Florida, México, D.F., C.P. 01030, Piso: 6 en un horario de 9:00 a 14:30 horas, de lunes a viernes.
- El Campo 4) relativo al domicilio, deberá llenarse atendiendo las consideraciones señaladas en el Acuerdo por el que se aprueba la Norma Técnica sobre Domicilios Geográficos, publicado por el Instituto Nacional de Estadística y Geografía en el Diario Oficial de la Federación, el 12 de noviembre de 2010.

Protección de Datos Personales

Los datos personales recabados serán protegidos y serán incorporados y tratados en el sistema de datos personales "Registro de prestadores de servicio social y/o prácticas profesionales", con fundamento en lo dispuesto en el Artículo 37 Fracción V del Reglamento Interior de la Secretaría de Economía y cuya finalidad es llevar el control del personal que ingresa a la Secretaría a realizar su servicio social y/o prácticas profesionales, el cual fue registrado en el listado de sistemas de datos personales ante el Instituto Federal de Acceso a la Información Pública (www.ifai.org.mx), y no podrán ser transmitidos a ninguna persona u organismo. La Unidad Administrativa responsable del Sistema de Datos Personales es la Dirección General de Recursos Humanos, y la dirección donde el interesado podrá ejercer los derechos de acceso y corrección ante la misma es la Unidad de Enlace de la Secretaría de Economía, con domicilio en Alfonso Reyes No. 30, planta baja. Colonia Hipódromo Condesa, C.P. 06140, México, D.F., teléfono: 57299100 extensión 11327, correo electrónico contacto@economia.gob.mx.

Trámite al que corresponde el formato: Reporte de avances y/o final de los apoyos para proyectos del Programa para el Desarrollo de las Industrias de Alta Tecnología (PRODIAT).

Número de Registro Federal de Trámites y Servicios: SE-05-006

Fecha de autorización del formato por parte de la Oficialía Mayor: 05/12/2011

Fecha de autorización del formato por parte de Comisión Federal de Mejora Regulatoria:

Fundamento jurídico-administrativo:

- Acuerdo por el que se dan a conocer las Reglas de Operación del Programa para el Desarrollo de las Industrias de Alta Tecnología (PRODIAT).
- Ley Federal de Procedimiento Administrativo, artículos 15-A, 16, 17-A, 35.

Página 3 de 4

SE-05-006

Documentos anexos:

- Facturas, comprobantes de avance y demás evidencia documental que compruebe la aplicación de los recursos.
- Estudios, reportes preliminares, resultados de investigaciones y otros documentos, que deriven de los rubros y conceptos específicos de gasto en los que se aplicaron los Apoyos.

Plazo de respuesta: Para el Reporte Final el plazo es de 3 (tres) meses.

El Reporte de Avances es un aviso, por lo cual no requiere respuesta

Número telefónico del responsable del trámite para consultas: Teléfono 5229-61-00 extensiones 34003, 34436, 34439, 34452

Número telefónico para quejas:

Organo Interno de Control en la SE

5629-95-52 (directo)

5629-95-00 (conmutador)

Extensiones: 21200, 21210, 21212, 21218 y 21219

Para cualquier aclaración, duda y/o comentario con respecto a este trámite, sírvase llamar Centro de Contacto Ciudadano: En el Distrito Federal: 2000-2000. 01 800 FUNCION (01 800 3862466). Desde Estados Unidos o Canadá: 1 800 475-2393
Correo electrónico: contactociudadano@funcionpublica.gob.

Página 4 de 4

SE-05-006

ANEXO C

PROCESO DE SELECCION DE PROYECTOS SSIC, SE

PROGRAMA PARA EL DESARROLLO DE LAS INDUSTRIAS DE ALTA TECNOLOGIA (PRODIAT)

DESCRIPCION DEL PROCESO

#	Encargado	Descripción	Entrada	Salida
1.	SE DGIPAT	<p>Recibe las solicitudes de proyectos.</p> <p>En su caso, las Delegaciones o Subdelegaciones correspondientes reciben las solicitudes de apoyo y las remiten a la DGIPAT.</p> <p>Trámite SE-05-005 APOYO DEL PROGRAMA PARA EL DESARROLLO DE LAS INDUSTRIAS DE ALTA TECNOLOGIA (PRODIAT).</p>		Propuestas de los solicitantes
2.	DGIPAT	<p>Revisa y valida el cumplimiento de los Requisitos de Elegibilidad.</p> <p>Si cumple, remite al Secretario Técnico del Consejo Directivo.</p> <p>En caso de que la solicitud esté incompleta o no cumpla los requisitos, se prevendrá al interesado para que en un plazo de 10 días hábiles subsane las omisiones. De no hacerlo, la solicitud se tendrá por no presentada.</p>	Propuestas de los solicitantes	Proyectos elegibles
3.	Secretario Técnico del Consejo Directivo	Recibe y presenta las solicitudes al Consejo Directivo	Proyectos elegibles	Solicitudes candidatas a obtener el apoyo
4.	Consejo Directivo	Evalúa y dictamina los proyectos recibidos de acuerdo con los criterios de selección establecidos en las Reglas de Operación.	Solicitudes evaluadas candidatas a obtener el apoyo	Acta de Acuerdos del Consejo Directivo
5.		<p>Si la Solicitud de Apoyo es aprobada, el Consejo Directivo determina el monto de apoyo aprobado (continúa paso 7)</p> <p>Si la solicitud es rechazada continuar en el paso 6.</p>		
6.	Consejo Directivo	<p>Hará del conocimiento al Beneficiario del rechazo de la Solicitud de Apoyo presentada junto con la fundamentación y motivación a que haya lugar.</p> <p>Fin del Proceso.</p>	Resolución de solicitud	

#	Encargado	Descripción	Entrada	Salida
7.	Consejo Directivo	Hará del conocimiento a los beneficiarios de los proyectos que fueron aprobados		Comunicado
8.	Beneficiario	Apertura de una cuenta productiva conforme a la fracción II de la Regla 12 para recibir los recursos federales y envía la documentación que determine la DGIPAT para tramitar su alta ante la Dirección General de Programación, Organización y Presupuesto de la SE.		Cuenta Bancaria Productiva
9.	Beneficiario y la SE	En su caso, suscriben el instrumento jurídico aplicable por conducto de la DGIPAT.		Instrumento jurídico
10.	SE	En su caso, realiza la ministración de recursos aprobados por el Consejo Directivo a la cuenta del beneficiario.	Recibo	Depósito de recursos
11.	DGIPAT	Informa la autorización para el uso de los recursos al beneficiario.	Convenios de Colaboración suscritos	Autorización para el uso de recursos
12.	Beneficiario	En su caso, envía un recibo de buen uso de los recursos federales que se le otorgarán. En caso de que corresponda un reporte trimestral continua paso 13, de caso contrario continuar al paso 15.		Recibo
13.	Beneficiario	Envía el reporte trimestral sobre los avances físico-financieros del proyecto a la SE durante los primeros cinco días del séptimo mes tomando como fecha de inicio la firma del Convenio de Colaboración. Este deberá incluir la documentación de soporte que aplique, que ampare el buen uso de los recursos, recibidos acorde a la etapa en la que se encuentre el proyecto. Así mismo se deberán sustentar las aportaciones adicionales. Trámite ante COFEMER: SE-05-006 REPORTE DE AVANCES Y/O FINAL DEL APOYO DEL PROGRAMA PARA EL DESARROLLO DE LAS INDUSTRIAS DE ALTA TECNOLOGIA (PRODIAT).	Documentación soporte	Reporte Trimestral de avances
14.	DGIPAT	Analiza y elabora una resolución sobre	Reporte Trimestral del	Resolución sobre

		<p>el Reporte Trimestral.</p> <p>La DGIPAT podrá solicitar información adicional o complementaria para valorar el cumplimiento de los objetivos del proyecto apoyado, así como llevar a cabo las inspecciones físicas y revisión documental necesarias.</p>	Beneficiario validado	Reporte Trimestral
--	--	-------------------------------------------------------------------------------------------------------------------------------------------------------------------------------------------------------------------------------------------------------------	-----------------------	--------------------

		<p>En caso de que el Reporte Trimestral sea aprobado continuar en el siguiente renglón, de lo contrario continuar en el paso 18.</p>		
		<p>Si aplica otro reporte trimestral continuar en el paso 13, de lo contrario continuar en el paso 15.</p>		
15.	Beneficiario	<p>Envía un reporte final sobre los resultados del proyecto a la SE.</p> <p>Este deberá incluir la documentación soporte y los entregables definidos que amparen el buen uso de los recursos, tanto los estatales como los federales, recibidos.</p> <p>Trámite ante COFEMER:</p> <p>SE-05-006 REPORTE DE AVANCES Y/O FINAL DEL APOYO DEL PROGRAMA PARA EL DESARROLLO DE LAS INDUSTRIAS DE ALTA TECNOLOGIA (PRODIAT).</p>	Documentación soporte	Reporte Final
16.	DGIPAT	<p>Analiza y elabora una resolución sobre el Reporte Final.</p> <p>La DGIPAT podrá solicitar información adicional o complementaria para valorar el cumplimiento de los objetivos del proyecto o programa apoyado, así como llevar a cabo las inspecciones físicas y revisión documental necesarias.</p> <p>La DGIPAT presentará estos resultados al Consejo Directivo.</p>	Reporte Final validado	Resolución sobre Reporte Final
		<p>En caso de que el Reporte Final sea aprobado continuar en el paso 17, de lo contrario continuar en el paso 18.</p>		
17.	DGIPAT	<p>Integra la información del reporte final a la consolidación de resultados de los recursos ejercidos del PRODIAT.</p> <p>Fin del Proceso.</p>	Reporte Final validado	Reporte de Resultados del Fondo
18.	Consejo Directivo	<p>Determina el monto de reintegro que deberá realizarse a la Tesorería de la</p>		Notificación

		Federación (TESOFE) y notifica al Beneficiario.		
19.	Beneficiario	Reintegra los recursos y rendimientos financieros que determine el Consejo Directivo, de conformidad con el procedimiento que para ello establezca la Tesorería de la Federación y demás autoridades competentes. Fin del Proceso.	Solicitud de Reintegro	Reintegro de recursos

ANEXO D

PROYECTO DE CONVENIO DE COLABORACION PARA SUSCRIBIRSE CON LOS BENEFICIARIOS

CONVENIO DE COLABORACION PARA CONJUNTAR ESFUERZOS Y RECURSOS PARA COADYUVAR A ATENDER LAS FALLAS DE MERCADO QUE OBSTACULIZAN EL CRECIMIENTO DE LA PRODUCCION, EL EMPLEO, LA PRODUCTIVIDAD Y LA COMPETITIVIDAD DE LAS EMPRESAS Y DE LA INDUSTRIA EN GENERAL, QUE CELEBRAN POR UNA PARTE, EL PODER EJECUTIVO FEDERAL POR CONDUCTO DE LA SECRETARIA DE ECONOMIA, EN LO SUCESIVO DENOMINADA LA SECRETARIA, REPRESENTADA POR <<NOMBRE>>, DIRECTOR GENERAL DE INDUSTRIAS PESADAS Y DE ALTA TECNOLOGIA; Y POR LA OTRA, <<NOMBRE DEL BENEFICIARIO "RAZON SOCIAL">>, EN LO SUCESIVO DENOMINADO EL BENEFICIARIO, REPRESENTADA POR <<NOMBRE DEL REPRESENTANTE LEGAL>>, QUIENES CONJUNTAMENTE SERAN DENOMINADOS COMO LAS PARTES, SUJETANDOSE AL TENOR DE LOS SIGUIENTES ANTECEDENTES, DECLARACIONES Y CLAUSULAS:

ANTECEDENTES

1. Que es objetivo del Programa para el Desarrollo de las Industrias de Alta Tecnología atender las fallas de mercado que obstaculizan el crecimiento de las ventas, producción, empleo, valor agregado, productividad y competitividad de las Industrias de Alta Tecnología, por medio del otorgamiento de apoyos de carácter temporal;
2. Que la Secretaría de Economía, en el ámbito de su competencia y conforme a lo establecido en los artículos 54 de la Ley Federal de Presupuesto y Responsabilidad Hacendaria; 175 del Reglamento de la Ley Federal de Presupuesto y Responsabilidad Hacendaria; 3, 4 y 5 fracción XVI del Reglamento Interior de la Secretaría de Economía, emitió el Acuerdo por el que se establecen las Reglas de Operación del Programa para el Desarrollo de las Industrias de Alta Tecnología (PRODIAT), en lo sucesivo REGLAS DE OPERACION, mismo que fue publicado en el Diario Oficial de la Federación con fecha <<DIA>> de <<MES>> de <<AÑO>>.
3. El Consejo Directivo del PRODIAT, aprobó la solicitud de apoyo, indicada en el ANEXO 1 del presente Convenio, bajo el número de folio <<NO. DE FOLIO>> que presentó EL BENEFICIARIO en fecha <<DIA>>de<<MES>>de<<AÑO>>, en lo sucesivo EL PROYECTO, en los términos de las citadas REGLAS DE OPERACION.

DECLARACIONES:

I. DE LA SECRETARIA QUE:

- I.1. Es una Dependencia del Poder Ejecutivo Federal, de conformidad con lo dispuesto en los artículos 90 de la Constitución Política de los Estados Unidos Mexicanos; 2 fracción I y 26 de la Ley Orgánica de la Administración Pública Federal.
- I.2. Conforme a lo establecido en el artículo 34 de la Ley Orgánica de la Administración Pública Federal, corresponde a LA SECRETARIA, entre otros asuntos, promover, orientar, fomentar y estimular la industria nacional;
- I.3. Con fundamento en la regla 31 de las REGLAS DE OPERACION, <<la/el>> <<NOMBRE>>, Director General de Industrias Pesadas y de Alta Tecnología cuenta con las facultades suficientes para suscribir el presente Convenio.
- I.4. La Dirección General de Industrias Pesadas y de Alta Tecnología de LA SECRETARIA, en lo sucesivo la DGIPAT, será la encargada de coordinar las acciones necesarias con EL BENEFICIARIO, para la ejecución del presente Convenio.

- I.5. Que el PRODIAT, cuenta con recursos previstos en el Presupuesto de Egresos de la Federación del Ejercicio Fiscal <<AÑO>>, al ramo 10 de LA SECRETARIA.
- I.6. Conforme a lo dispuesto en la asignación presupuestal número <<NUMERO DE ASIGNACION PRESUPUESTAL>>, expedida por la Dirección General de Programación, Organización y Presupuesto de LA SECRETARIA cuenta con los recursos presupuestales necesarios.
- I.7. Para los efectos del presente Convenio, señala como domicilio legal el ubicado en Alfonso Reyes número 30, en la Colonia Hipódromo Condesa de la Ciudad de México, Distrito Federal, Código Postal 06140.

II. DEL BENEFICIARIO QUE:

- II.1 Es una <<TIPO DE SOCIEDAD >>, debidamente constituida conforme a las leyes mexicanas, tal y como consta en la Escritura Pública número <<NUMERO DE ESCRITURA PUBLICA>> otorgada ante la fe del Licenciado <<NOMBRE DEL NOTARIO PUBLICO>>, Notario Público número <<NUMERO DE NOTARIA>>, con fecha <<DIA>> de <<MES>> de <<AÑO>> e inscrita en el Registro Público de la Propiedad y de Comercio, bajo el folio número <<NUMERO DE REGISTRO>> de fecha <<DIA>> de <<MES>> de <<AÑO>>.
<<SI EL BENEFICIARIO ES PERSONA FISICA>> Es una persona física de nacionalidad mexicana.
- II.2 Exhibe su Cédula de Registro Federal de Contribuyentes expedida por la Secretaría de Hacienda y Crédito Público, de la que se desprende que su clave de Registro Federal de Contribuyentes es <<REGISTRO FEDERAL DE CONTRIBUYENTES>>.
- II.3 Que realiza actividades de Alta Tecnología y, dentro de su objeto social se encuentra <<ACTIVIDADES PREPONDERANTES>>.
- II.3 El <<NOMBRE DEL REPRESENTANTE LEGAL>>, en su carácter de <<REPRESENTANTE O APODERADO LEGAL>>, cuenta con las facultades necesarias para suscribir el presente instrumento jurídico, conforme a lo establecido en la Escritura Pública número <<NUMERO DE ESCRITURA PUBLICA>> otorgada ante la fe del Licenciado <<NOMBRE DEL NOTARIO PUBLICO>>, Notario Público número <<NUMERO DE NOTARIA>>, con fecha <<DIA>> de <<MES>> de <<AÑO>> e inscrita en el Registro Público de la Propiedad y de Comercio, bajo el folio número <<NUMERO DE REGISTRO>> de fecha <<DIA>> de <<MES>> de <<AÑO>>, en la que le fueron otorgadas las facultades con que se ostenta mismas que manifiesta bajo protesta de decir verdad que a la fecha, no le han sido revocadas ni restringidas o modificadas en forma alguna.
- II.4 Para los efectos del presente Convenio, señala como domicilio legal el ubicado en <<DOMICILIO LEGAL>>.
- II.5 No está recibiendo apoyos de otros programas federales que impliquen sustituir su aportación o duplicar apoyos o subsidios conforme a lo establecido en las Reglas de Operación del PRODIAT.

III. DE LAS PARTES:

- III.1. Que LA SECRETARIA y EL BENEFICIARIO en lo sucesivo identificados como LAS PARTES han acordado aportar recursos para el desarrollo del proyecto aprobado por el Consejo Directivo del PRODIAT en los términos del presente Convenio.
- III.2. Que conocen el contenido de las REGLAS DE OPERACION; que de conformidad con las anteriores declaraciones LAS PARTES, reconocen su personalidad jurídica y aceptan la capacidad legal con que se ostentan.

En consideración a los anteriores Antecedentes y Declaraciones, LAS PARTES convienen en sujetar el presente Convenio al contenido de las siguientes:

CLAUSULAS:

PRIMERA.- El presente Convenio tiene por objeto establecer el monto y los mecanismos para la ministración de los recursos que la Secretaría aportará para el desarrollo del EL PROYECTO aprobado por el Consejo Directivo y detallado en el ANEXO 1, el monto de recursos que aportará EL BENEFICIARIO, así como los compromisos que éste adquiere para la correcta aplicación del apoyo.

SEGUNDA.- LA SECRETARIA aportará recursos por concepto de apoyos transitorios hasta por un monto total de <<CANTIDAD EN PESOS (CANTIDAD EN LETRA 00/100 M.N.)>>, para desarrollar EL PROYECTO.

EL BENEFICIARIO se obliga a aportar recursos por un monto de <<CANTIDAD EN PESOS (CANTIDAD EN LETRA 00/100 M.N.)>> para desarrollar EL PROYECTO aprobado por el Consejo Directivo y detallado en el ANEXO 1 de este Convenio, así como a llevar a cabo su ejecución.

La aportación por parte de LA SECRETARIA se realizará de conformidad con lo previsto en las REGLAS DE OPERACION y LOS PROYECTOS aprobados por el Consejo Directivo.

TERCERA.- LAS PARTES acuerdan que el desarrollo y ejecución de EL PROYECTO, señalado en el ANEXO 1 de este Convenio, se sujetarán a los términos establecidos en la Solicitud de Apoyo aprobada por el Consejo

Directivo, misma que se agrega como parte integral del presente instrumento, así como a lo establecido en las REGLAS DE OPERACION.

CUARTA.- Los recursos que aporta LA SECRETARIA para el cumplimiento del objeto del presente Convenio serán considerados en todo momento como subsidios federales en los términos de las disposiciones aplicables; en consecuencia, no perderán su carácter federal al ser canalizados a EL BENEFICIARIO y estarán sujetos, en todo momento, a las disposiciones federales que regulan su control y ejercicio.

En este sentido, EL BENEFICIARIO, se obliga a que los recursos señalados en la Cláusula Segunda sean destinados única y exclusivamente para los fines previstos en la cláusula Primera del presente instrumento jurídico.

QUINTA.- Para efectos de la entrega de los recursos a cargo de LA SECRETARIA citados en la Cláusula Segunda del presente instrumento, EL BENEFICIARIO se compromete a tener una cuenta bancaria específica y exclusiva para la administración y ejercicio de los recursos federales, que identifiquen las erogaciones cuyo destino se sujete a lo establecido en este Convenio; en consecuencia, EL BENEFICIARIO, acepta expresamente que hasta en tanto no cumpla con dichos procedimientos y normas, LA SECRETARIA no realizará la entrega de los recursos señalados en este Convenio, sin responsabilidad alguna.

Asimismo, LA SECRETARIA señala que los depósitos de los recursos federales, estarán sujetos a la presentación previa por parte DEL BENEFICIARIO del recibo que en derecho proceda.

SEXTA.- LA SECRETARIA procurará la asistencia y orientación a EL BENEFICIARIO.

SEPTIMA.- Por su parte, EL BENEFICIARIO, recabará y conservará en custodia la documentación original justificativa y comprobatoria de la entrega total de los recursos otorgados para los PROYECTOS, en términos de las disposiciones fiscales aplicables o en su defecto por cinco años.

La SSIC a través de la DGIPAT como área responsable del PRODIAT, podrá verificar en cualquier momento la documentación a que se refiere esta cláusula.

OCTAVA.- EL BENEFICIARIO se obliga a reintegrar a la Tesorería de la Federación los recursos que, a la fecha de terminación del presente Convenio, no se hubiesen aplicado a los fines autorizados, no se encuentren comprobados con la documentación correspondiente, o bien, los que resulten de la revisión de gastos en el informe final al que está obligado EL BENEFICIARIO a entregar a la DGIPAT, así como el saldo de la cuenta específica referida en la Cláusula Quinta, incluyendo los rendimientos financieros e intereses, de conformidad con lo establecido en las REGLAS DE OPERACION.

NOVENA.- LA SECRETARIA manifiesta y EL BENEFICIARIO acepta que la primera podrá suspender o cancelar total o parcialmente la entrega de los apoyos destinados a LOS PROYECTOS con sujeción a lo dispuesto en la Regla 13 de las REGLAS DE OPERACION.

DECIMA.- Los recursos públicos federales a que se refiere el presente Convenio podrán ser revisados por la Secretaría de la Función Pública, el Organismo Interno de Control de LA SECRETARIA y/o auditores independientes contratados para tal efecto; la Secretaría de Hacienda y Crédito Público, la Auditoría Superior de la Federación y demás instancias que en el ámbito de sus respectivas atribuciones resulten competentes.

Con el fin de verificar la correcta aplicación de los apoyos otorgados y el cumplimiento de las obligaciones a cargo de EL BENEFICIARIO a partir de la firma de este Convenio, la DGIPAT, por sí misma o a través de terceros, podrá realizar auditorías técnicas, visitas de supervisión o inspección.

EL BENEFICIARIO se obliga a aceptar y facilitar las visitas de supervisión e inspección que, en el ejercicio de sus atribuciones realizan las autoridades señaladas en la presente cláusula.

DECIMA PRIMERA.- El personal de cada una de las partes que sea designado para la realización de cualquier actividad relacionada con este Convenio, permanecerá en forma absoluta bajo la dirección y dependencia de la entidad con la cual tiene establecida su relación laboral, mercantil, civil, administrativa o cualquier otra, por lo que no se creará una subordinación de ninguna especie con la parte opuesta, ni operará la figura jurídica de patrón sustituto o solidario; lo anterior, con independencia de estar prestando sus servicios fuera de las instalaciones de la entidad por la que fue contratado o realizar labores de supervisión de los trabajos que se realicen.

DECIMA SEGUNDA.- El presente Convenio podrá ser modificado o adicionado previo consentimiento por escrito de LAS PARTES. Las modificaciones o adiciones obligarán a los signatarios a partir de la fecha de su firma, salvo que éstas designen expresamente una fecha distinta.

DECIMA TERCERA.- En caso de que EL BENEFICIARIO incumpla sus obligaciones señalados en el presente Convenio, las Reglas de Operación del PRODIAT, y demás disposiciones aplicables, LA SECRETARIA podrá rescindir administrativamente el presente Convenio.

Esta rescisión operará sin necesidad de acción judicial o arbitral previa. EL BENEFICIARIO acepta que ante la rescisión del Convenio, éste quedará obligado al término que establezca el Consejo Directivo del PRODIAT, a la devolución de la cantidad señalada en la cláusula Segunda de este convenio o su parte proporcional, según sea el caso, sin responsabilidad alguna por los gastos, expensas, erogaciones o análogos que hubiere realizado.

DECIMA CUARTA.- LAS PARTES manifiestan que en la celebración del presente Convenio, no existe error, dolo, mala fe, violencia, intimidación, lesión o cualquier otra causa de nulidad que pudiera invocarse.

DECIMA QUINTA.- Para cualquier controversia que se suscite por la interpretación o cumplimiento del presente Convenio, LAS PARTES están de acuerdo en someterse a la competencia de los Tribunales Federales de la Ciudad de México, renunciando al fuero que por su domicilio presente o futuro pudieran tener.

DECIMA SEXTA.- El presente Convenio iniciará su vigencia a partir de su fecha de firma y terminará su el 31 de diciembre del 20___, o hasta en tanto EL BENEFICIARIO cumpla con todas las disposiciones a su cargo.

Leído que fue el presente Convenio y enteradas LAS PARTES de su contenido y alcance legal, lo firman en <<NUMERO DE TANTOS>> tantos en la Ciudad de <<NOMBRE DE LA CIUDAD>>, a los <<DIA>> días del mes de <<MES>> de <<AÑO>>.

POR LA SECRETARIA

POR EL BENEFICIARIO

<<NOMBRE>>
DIRECTOR GENERAL DE INDUSTRIAS
PESADAS Y DE ALTA TECNOLOGIA

C. <<NOMBRE DEL REPRESENTANTE O
APODERADO LEGAL>>

ANEXO E

**PROCESO DE SELECCION DE PROYECTOS SSIC, SE
PROGRAMA PARA EL DESARROLLO DE LAS INDUSTRIAS DE ALTA TECNOLOGIA (PRODIAT)**

Diagrama de flujo

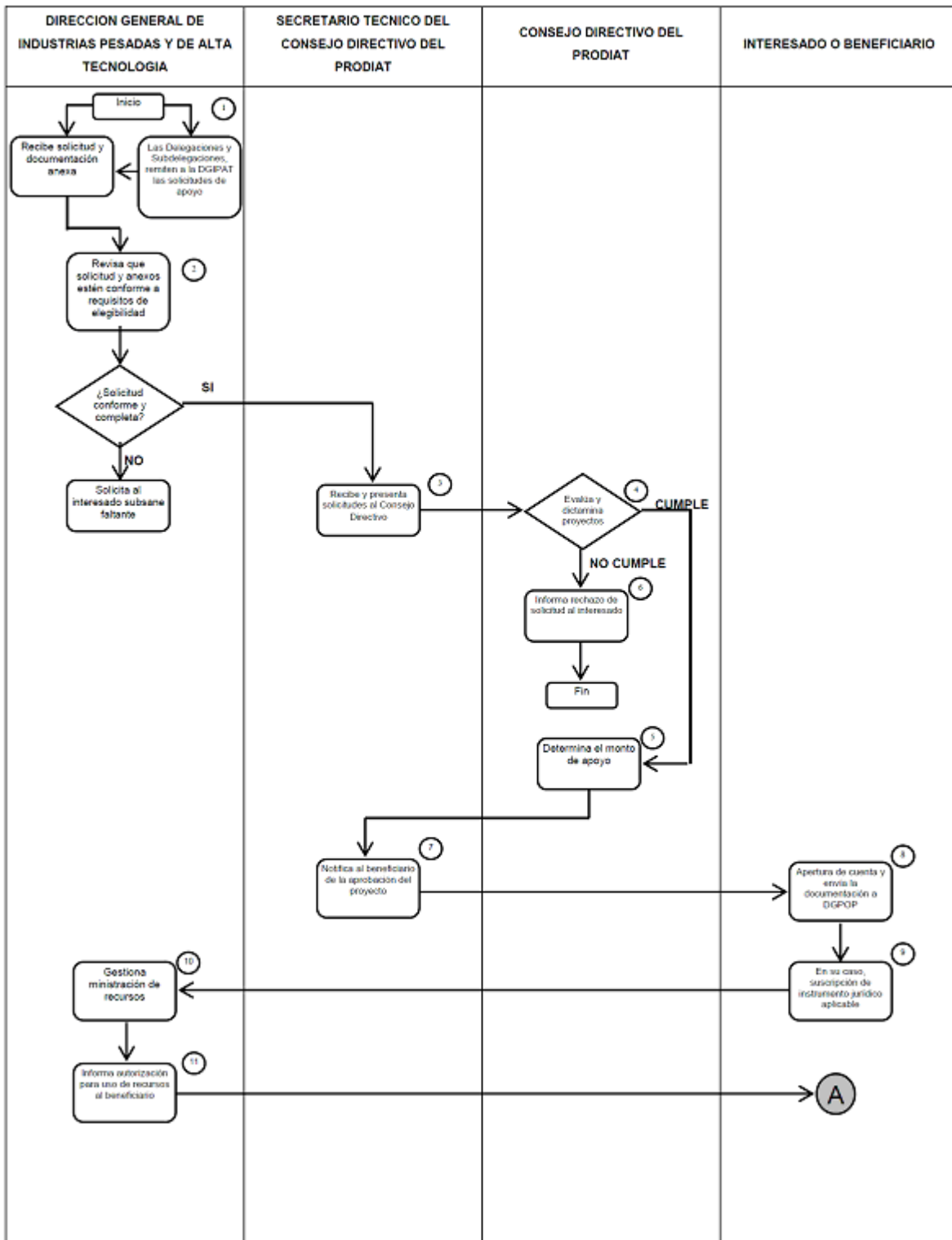

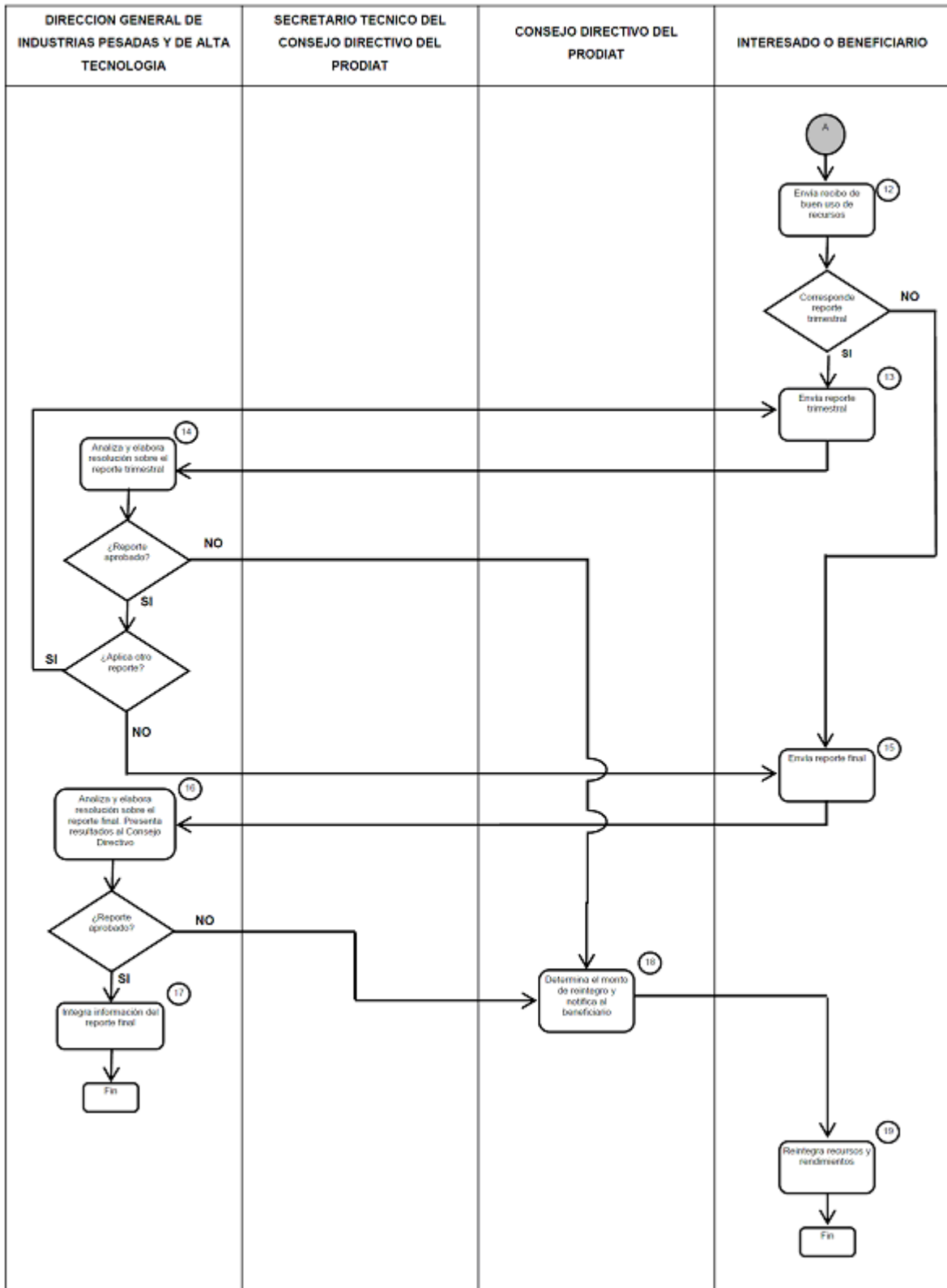

ANEXO F

MECANISMO DE EVALUACION DE LOS PROYECTOS

	Respuesta (R) Sí=1, No=0	Ponderador P	Valor Final (VF) VF=R x P
1. Costos hundidos ¿La propuesta incluye...		10.00	
1.1. Cursos de formación y capacitación?		1.58	-
1.2. Gastos asociados a la protección de la propiedad intelectual?		1.23	-
1.3. Consultoría en aplicación industrial de productos y procesos innovadores?		2.40	-
1.4. Adquisición, pago de regalías y/o licencias por tecnología, únicamente el pago inicial?		1.78	-
1.5. Estudio de mercado?		0.34	-
1.6. Estudio de diagnóstico y prospectiva?		1.10	-
1.7. Estudios para identificar insumos con demanda elevada?		0.14	-
1.8. Estudios para identificar capacidades tecnológicas y de manufactura?		1.44	-
a. Puntaje subtotal (C1)			-
2. Externalidades ¿La propuesta incluye...		10.00	
2.1. Consultoría especializada en aplicación industrial de productos y procesos innovadores?		1.95	-
2.2. Consultoría en materia de tecnologías disponibles y su implementación?		2.07	-
2.3. Estudios para identificar capacidades tecnológicas y de manufactura?		0.79	-
2.4. Cursos para la formación y capacitación especializada de capital humano?		3.41	-
2.5. Gastos asociados a la protección de la propiedad intelectual?		1.77	-
b. Puntaje subtotal (C2)			-
3. Derramas de información ¿La propuesta incluye...		10.00	
3.1. Estudios de mercado?		2.22	-
3.2. Estudio de diagnóstico y prospectiva?		2.22	-
3.3. Gastos asociados a la protección de la propiedad intelectual?		5.56	-
c. Puntaje subtotal (C3)			-
4. Fallas de coordinación ¿La propuesta incluye...		10.00	
4.1. Asistencia a eventos que tengan como temática principal promover el conocimiento de oportunidades de negocios y/o el establecimiento de contratos de proveeduría?		1.80	-
4.2. Realización de eventos que tengan temática principal promover el conocimiento de oportunidades de negocio y/o el establecimiento de contratos de proveeduría?		3.10	-
4.3. Desarrollo de portales en internet que contengan información de la situación actual en los mercados y de sus tendencias tecnológicas, productivas y de demanda, así como de las capacidades de la industria, los centros de investigación y las instituciones educativas?		2.45	-
4.4. Consultoría en materia de tecnologías disponibles e implementación?		2.65	-
d. Puntaje subtotal (C4)			-
Puntaje Total de la Propuesta c1·f1+ c2·f2+ c3·f3+ c4·f4		40.00	